



めっきの均一化を実現!

# 定流量フィルター

**EAGLE PRO** 一特許取得済一

プリント基板の垂直搬送用硫酸銅めっき、フープめっき等において、めっきの均一化を図るためには、液流量を一定にして表面処理を行うことが不可欠です。**定流量フィルター「EAGLE PRO」**は、その要求に応えるべく、インバータ制御により、ろ過後の清澄なめっき液を定流量で供給することができます。さらに従来使用されているろ過機+循環ポンプの機能を本機1台で行うことができるため、大幅なコストダウンが図れます。

- S型： 小型操作盤をセットしたもの（標準品）
- T型： 他の制御盤を利用するもの



プリント基板垂直めっきでの使用例

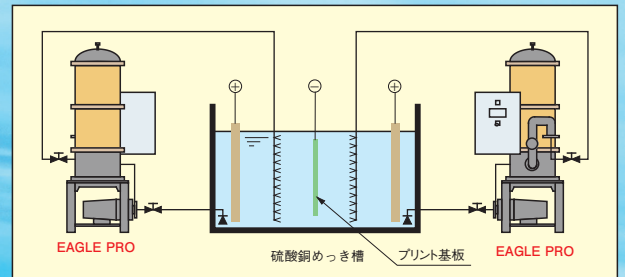

フープめっきでの使用例

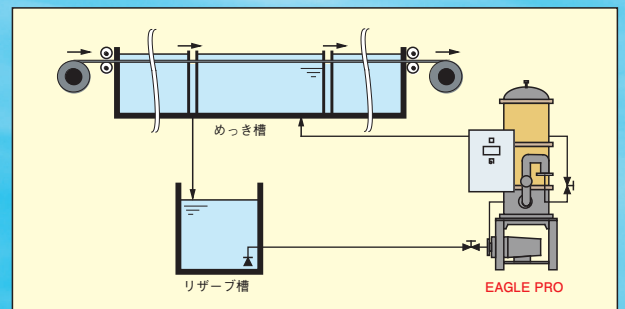

## 特長

### ①めっきの均一化を実現。

垂直搬送用硫酸銅めっき、フープめっき等におけるワーク表面へのめっき液の供給が一定にできるため、めっきの均一化が実現できます。また流量の設定値は、任意で行うことができます。

### ②配管システムのシンプル化を達成。

従来のろ過機+循環ポンプの場合、配管が複雑になることがありましたが、本機1台で定流量を供給できるため、配管システムをシンプル化することができます。

### ③設置スペースが小さい。

定流量の機能をコンパクトな一体型にし、本機1台で従来のろ過機+循環ポンプの機能を有しているため、設置スペースが小さくて済みます。

### ④イニシャル&ランニングコストが低減できる。

循環ポンプが不要となりますので、イニシャルコスト及び日常のメンテナンス、ランニングコストを低減することができます。一方、インバータ制御により安定した数値の維持ができるため、余分な負荷が掛からず、低コストで推移します。

### ⑤ろ材交換時の管理が容易。

ろ材の目詰まりなどにより流量が低下した場合は、警報ランプでお知らせしますので、ろ材交換時の管理が非常に容易になります。

### ⑥安心管理の透明タイプ。(Aシリーズ)

「EAGLE」で管理がし易いと評価が高い透明タイプ(Aシリーズ)と、低価格なブラックタイプ(Bシリーズ)を使用することができます。

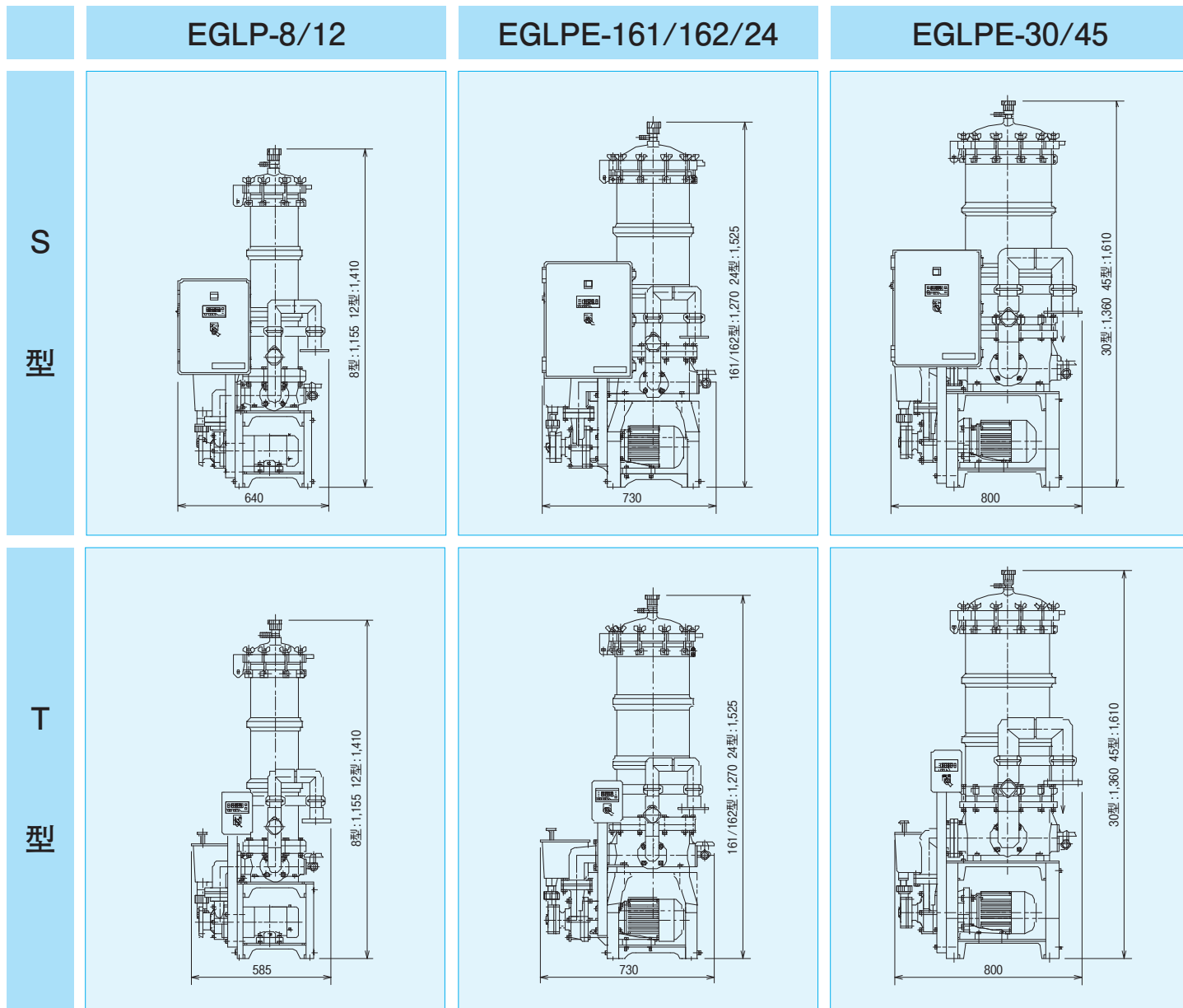

EAGLE PRO 標準仕様 (S型Aシリーズの場合)

注: 「EAGLE PRO」と「EAGLE」のろ過流量範囲は異なりますので、ご注意ください。

型 式	EGLP-8S-A	EGLP-12S-A	EGLPE-161S-A	EGLPE-162S-A	EGLPE-24S-A	EGLPE-30S-A	EGLPE-45S-A
設定流量範囲(清水基準)	4,000~9,100L/h	5,700~9,500L/h	6,300~9,800L/h	7,700~13,300L/h	9,800~16,000L/h	12,000~19,000L/h	12,500~21,000L/h
適応するめっき槽	500~1,800L	700~1,900L	800~2,100L	1,000~2,800L	1,900~3,500L	2,400~4,500L	2,500~5,200L
フィルターカートリッジ(CWシリーズ)	2L×4本	3L×4本	2L×8本	2L×8本	3L×8本	2L×15本	3L×15本
最高使用温度(熱水)	80℃以下						
流量表示方法	表示: 瞬時流量 単位: m³/h						
流量揺動性	±5% R.S.						
ポンプモータ動力 三相200V	0.4kW	0.4kW	0.75kW	1.5kW	1.5kW	1.5kW	2.2kW
外形寸法 mm	全 長	700	700	790	790	790	860
	全 幅	640	640	730	730	730	800
	全 高	1,155	1,410	1,270	1,270	1,525	1,360
製品重量	45kg	48kg	68kg	74kg	78kg	91kg	100kg
出入口配管口径	40A					入口50A/出口65A	

注: ①出入口は全てフランジ接続。相フランジ(JIS 5K)はオプション(別売)。 ②全機種最大の耐圧は、0.25MPa(at 25℃清水)です。 ③液比重が、1.21以上の場合にはご連絡ください。

④ホース接続は、オプションにて対応します。 ⑤製品重量にはフィルターカートリッジは含まれません。

●析出のあるめっき液には使用できません。 ●T型及びBシリーズも同様に揃っていますので、お問合せください。

※改良のため、予告なしに仕様・外観などを変更する場合があります。

水を活かす

**日本フィルター株式会社**  
Nihon Filter Co., Ltd.

<http://www.nihon-filter.com>

■本 社 / 横浜市戸塚区上矢部町2107-3  
☎045(811)1531 FAX.045(812)5211  
■仙台営業所 / 仙台市泉区泉中央1-23-6  
☎022(772)6050 FAX.022(772)6051  
■名古屋営業所 / 名古屋市名東区藤森2-286  
☎052(760)0200 FAX.052(760)0201

■大阪営業所 / 大阪府茨木市宮元町7-22  
☎072(626)8920 FAX.072(631)6251  
■熊本営業所 / 熊本市区区沼山津1-10-24  
☎096(274)1515 FAX.096(368)1545